



# ГЕНЕРАТОР ЭА 2000i

## ИНСТРУКЦИЯ ПО ЭКСПЛУАТАЦИИ



### По вопросам продаж и поддержки обращайтесь:

Астана +7(7172)727-132, Волгоград (844)278-03-48, Воронеж (473)204-51-73,  
Нижний Новгород (831)429-08-12, Казань (843)206-01-48, Екатеринбург (343)384-55-89,  
Краснодар (861)203-40-90, Красноярск (391)204-63-61, Москва (495)268-04-70,  
Самара (846)206-03-16, Санкт-Петербург (812)309-46-40, Новосибирск (383)227-86-73,  
Уфа (347)229-48-12, Ростов-на-Дону (863)308-18-15, Саратов (845)249-38-78

единый адрес: [egr@nt-rt.ru](mailto:egr@nt-rt.ru)

сайт: [energo.nt-rt.ru](http://energo.nt-rt.ru)

# БЕЗОПАСНОСТЬ

БУДЬТЕ ОСТОРОЖНЫ!

НЕ ИСПОЛЬЗОВАТЬ В ЗАКРЫТОМ ПОМЕЩЕНИИ!

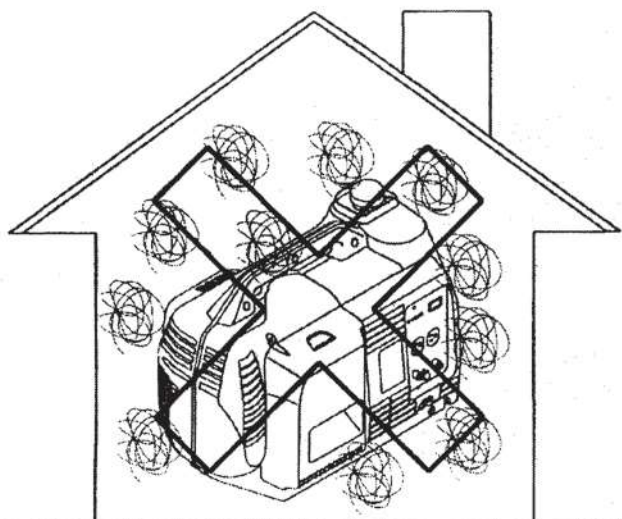

НЕ ИСПОЛЬЗОВАТЬ ПРИ ПРЯМОМ ПОПАДАНИИ  
ДОЖДЯ ИЛИ СНЕГА!

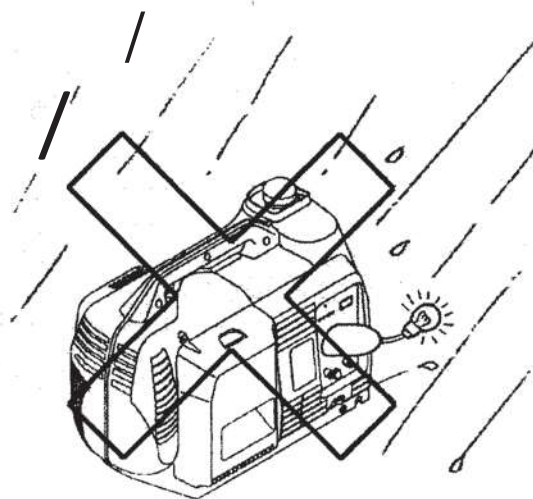

НЕ ПОДКЛЮЧАТЬ К ДОМАШНЕЙ ЭЛЕКТРОСЕТИ ЧЕРЕЗ РОЗЕТКУ!

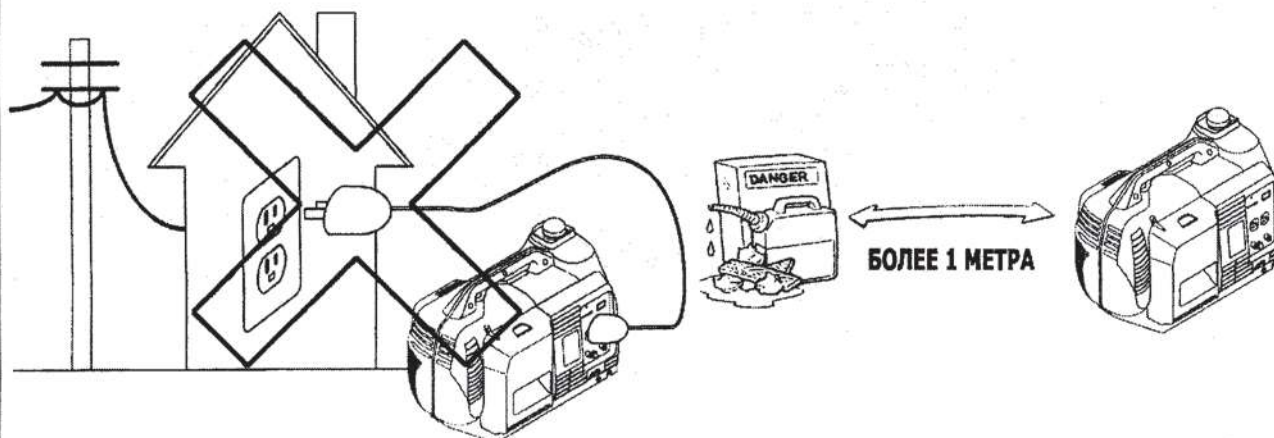

ПРИ ДОЗАПРАВКЕ ЭЛЕКТРОАГРЕГАТА:

ОСТАНОВИТЬ ДВИГАТЕЛЬ!

НЕ РАСПЛЕСКИВАТЬ ТОПЛИВО!

НЕ КУРИТЬ!

## ЗАПУСК ДВИГАТЕЛЯ

ПЕРЕМЕСТИТЕ КНОПКУ ВКЛЮЧЕНИЯ ДВИГАТЕЛЯ В ПОЛОЖЕНИЕ "ON" И  
ПЕРЕДВИНЬТЕ РЫЧАГ ВОЗДУШНОЙ ЗАСЛОНКИ В ПОЛОЖЕНИЕ "CLOSE"

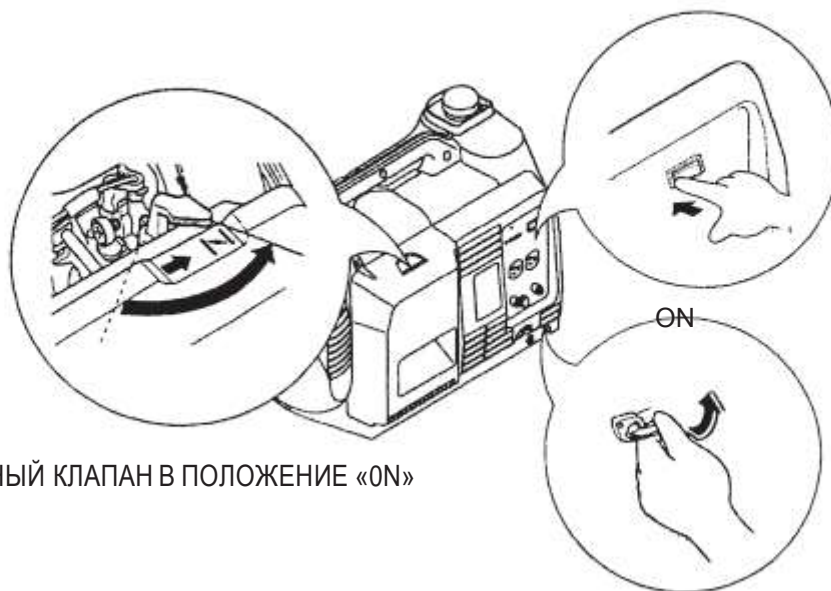

ПЕРЕВЕДИТЕ ТОПЛИВНЫЙ КЛАПАН В ПОЛОЖЕНИЕ «ON»

**ПЛАВНО ПОТЯНИТЕ РУЧКУ КИК-СТАРТЕРА НА  
СЕБЯ, ПОКА НЕ ПОЧУВСТВУЕТЕ  
СОПРОТИВЛЕНИЕ, ЗАТЕМ  
РЕЗКО ПОТЯНИТЕ РУЧКУ НА СЕБЯ ОПЯТЬ**

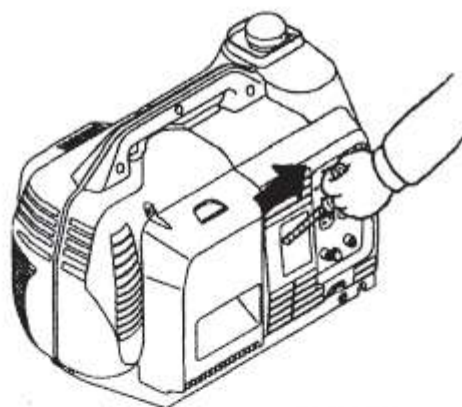

**КАК ТОЛЬКО ДВИГАТЕЛЬ ПРОГРЕЕТСЯ, ПЕРЕДВИНЬТЕ  
РЫЧАГ ВОЗДУШНОЙ ЗАСЛОНКИ В ПОЛОЖЕНИЕ "OPEN"**



# ЭКСПЛУАТАЦИЯ ЭЛЕКТРОГЕНЕРАТОРА

## ПИТАНИЕ ПЕРЕМЕННЫМ ТОКОМ

УБЕДИТЕСЬ, ЧТО КОНТРОЛЬНАЯ ЛАМПА ГОРИТ

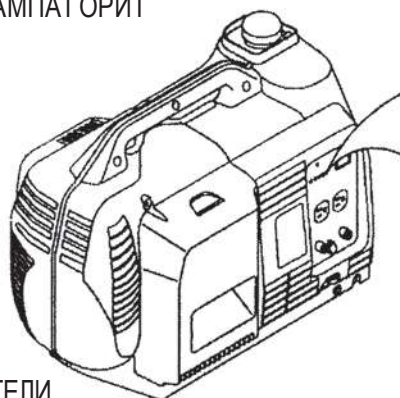

ПОДКЛЮЧИТЕ ЭЛЕКТРОПОТРЕБИТЕЛИ

## ПИТАНИЕ ПОСТОЯННЫМ ТОКОМ

**ПРИМЕЧАНИЕ:**  
ПОСТОЯННЫЙ ТОК, ВЫРАБАТЫВАЕМЫЙ ГЕНЕРАТОРОМ,  
МОЖЕТ ИСПОЛЬЗОВАТЬСЯ ТОЛЬКО ДЛЯ ЗАРЯДКИ  
12-ВОЛЬТОВЫХ АВТОМОБИЛЬНЫХ АККУМУЛЯТОРНЫХ  
БАТАРЕЙ.

ПОДКЛЮЧИТЕ КАБЕЛИ ДЛЯ ЗАРЯДКИ СНАЧАЛА К КЛЕММАМ АККУМУЛЯТОРА, А  
ЗАТЕМ К КЛЕММАМ ВЫХОДА ПОСТОЯННОГО ТОКА ГЕНЕРАТОРА.  
(КАБЕЛИ ДЛЯ ЗАРЯДКИ АККУМУЛЯТОРОВ В КОМПЛЕКТ ПОСТАВКИ ЭЛЕКТРОГЕНЕРАТОРА НЕ ВХОДЯТ)

ПЛЮСОВОЙ ВЫВОД АККУМУЛЯТОРНОЙ БАТАРЕИ ДОЛЖЕН  
БЫТЬ СОЕДИНЕН С ПОЛОЖИТЕЛЬНЫМ ВЫВОДОМ ГЕНЕ-  
РАТОРА, А МИНУСОВОЙ ВЫВОД БАТАРЕИ С ОТРИЦАТЕЛЬНЫМ.

ПОСТАВЬТЕ ВЫКЛЮЧАТЕЛЬ ДВИГАТЕЛЯ  
В ПОЛОЖЕНИЕ "ON" И ЗАПУСТИТЕ ДВИГАТЕЛЬ.

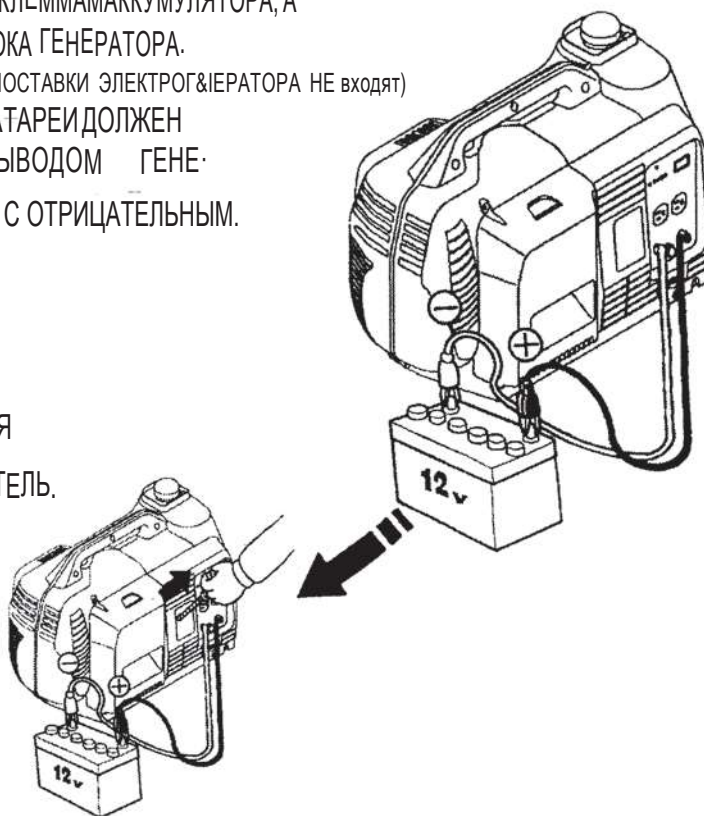

# ОСТАНОВКА ДВИГАТЕЛЯ

ОТКЛЮЧИТЕ  
ЭЛЕКТРОПОТРЕБИТЕЛИ  
ОТГЕНЕРАТОРА.



ПОВЕРНИТЕ ВЫКЛЮЧАТЕЛЬ  
ДВИГАТЕЛЯ В ПОЛОЖЕНИЕ «OFF»

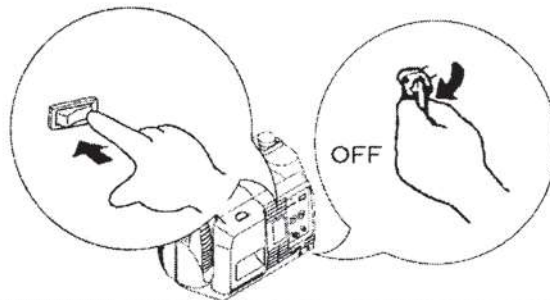

ПЕРЕДВИНЬТЕ ТОПЛИВНЫЙ  
КЛАПАН В ПОЛОЖЕНИЕ "OFF"

## ТЕХНИЧЕСКИЕ ХАРАКТЕРИСТИКИ

ТИП	ЭА2000И
НОМИНАЛЬНОЕ ВЫХОДНОЕ НАПРЯЖЕНИЕ ПЕРЕМЕННОГО ТОКА (В)	<b>220</b>
НОМИНАЛЬНОЕ ВЫХОДНОЕ НАПРЯЖЕНИЕ ПОСТОЯННОГО ТОКА (В)	<b>12</b>
НОМИНАЛЬНАЯ ЧАСТОТА (Гц)	<b>50</b>
НОМИНАЛЬНЫЙ ВЫХОДНОЙ ПЕРЕМЕННЫЙ ТОК (А)	<b>6.6</b>
НОМИНАЛЬНЫЙ ВЫХОДНОЙ ПОСТОЯННЫЙ ТОК (А)	<b>8.3</b>
МАКСИМАЛЬНАЯ МОЩНОСТЬ ПЕРЕМЕННОГО ТОКА НА ВЫХОДЕ (ВА)	<b>1900</b>
НОМИНАЛЬНАЯ МОЩНОСТЬ ПЕРЕМЕННОГО ТОКА НА ВЫХОДЕ (ВА)	<b>1500</b>

# ТЕХНИЧЕСКОЕ ОБСЛУЖИВАНИЕ

ОТКРУТИТЕ БОЛТ КОРПУСА ВОЗДУШНОГО ФИЛЬТРА.

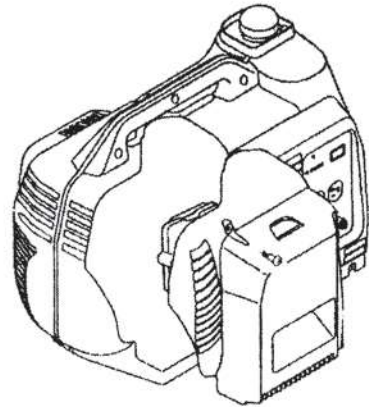

## ВОЗДУШНЫЙ ФИЛЬТР

СНИМИТЕ КОРПУС ВОЗДУШНОГО ФИЛЬТРА.

ПРОВЕРЬТЕ, ЗАГРЯЗНЕН ЛИ ВОЗДУШНЫЙ ФИЛЬТР

АККУРАТНО  
ВЫТРАХНИТЕ  
ГРЯЗЬ



ПРОМОЙТЕ



ОТОЖМИТЕ

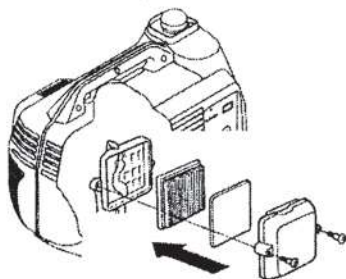

# ТЕХНИЧЕСКОЕ ОБСЛУЖИВАНИЕ

**ЕЖЕДНЕВНО ПРОВЕРЯЙТЕ УРОВЕНЬ МАСЛА В ДВИГАТЕЛЕ.**

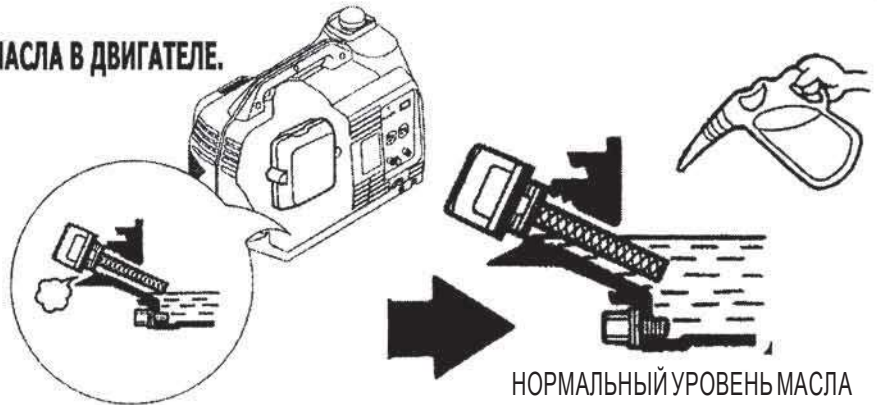

НОРМАЛЬНЫЙ УРОВЕНЬ МАСЛА

ПЕРВАЯ ЗАМЕНА МАСЛА В ДВИГАТЕЛЕ  
ПРОИЗВОДИТСЯ ПОСЛЕ 1 МЕСЯЦА  
РАБОТЫ АГРЕГАТА ИЛИ ПОСЛЕ  
ПЕРВЫХ 20 ЧАСОВ РАБОТЫ.  
(ЧТО НАСТУПИТ РАНЬШЕ)

ДАЛЕЕ ЗАМЕНА МАСЛА  
ПРОИЗВОДИТСЯ  
КАЖДЫЕ 6 МЕСЯЦЕВ ИЛИ  
КАЖДЫЕ 100 ЧАСОВ РАБОТЫ  
(ЧТО НАСТУПИТ РАНЬШЕ).



РЕКОМЕНДУЕТСЯ ПРИ  
ИМЕНЯТЬ МОТОРНОЕ М  
АСЛО SAE 10W-30

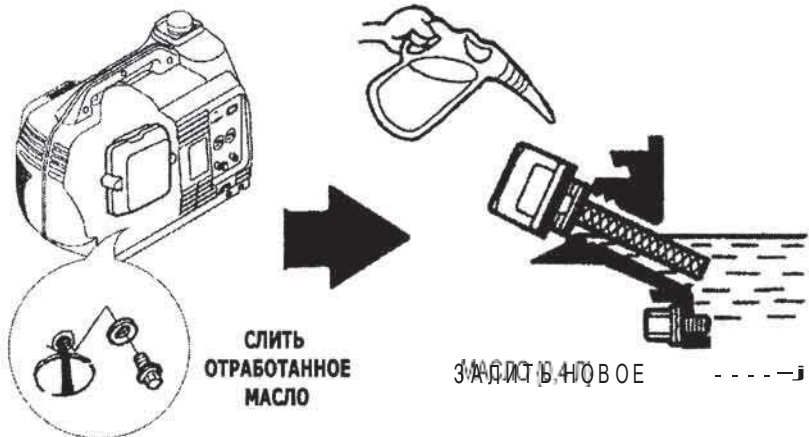

СЛИТЬ  
ОТРАБОТАННОЕ  
МАСЛО

ЗАЛИТЬ НОВОЕ

ПРОВЕРКА И ЗАМЕНА  
СВЕЧИ ЗАЖИГАНИЯ

ВЫВЕРНИТЕ СВЕЧУ ЗАЖИГАНИЯ

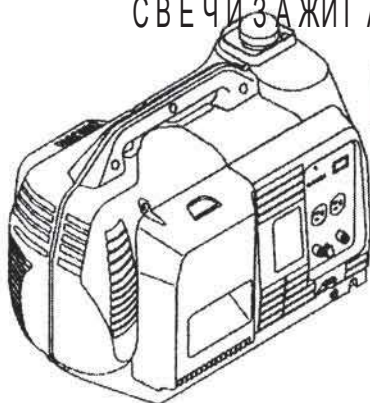

СОСТОЯНИЕ  
СВЕЧИ ЗАЖИГАНИЯ

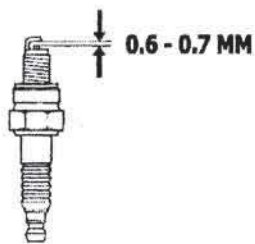

ОЧИСТИТЕ СВЕЧУ ОТ  
НАГАРА



ТИП СВЕЧЕЙ  
ЗАЖИГАНИЯ



NGK: CR5HS8  
DENSO: U16FSR-UB

# УСТРАНЕНИЕ НЕИСПРАВНОСТЕЙ

## НЕ ЗАПУСКАЕТСЯ ДВИГАТЕЛЬ

ПРОВЕРЬТЕ НАЛИЧИЕ ТОПЛИВА  
(применять бензин с октановым  
числом не ниже 92)

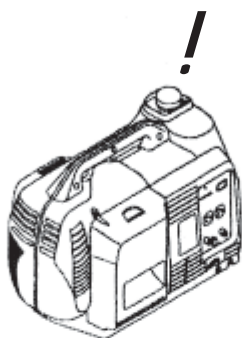

ПРОВЕРЬТЕ УРОВЕНЬ МАСЛА

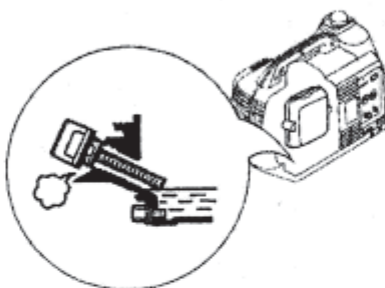

ПРОВЕРЬТЕ НАЛИЧИЕ ИСКРЫ:  
ВЫВЕРНИТЕ СВЕЧУ ЗАЖИГАНИЯ.

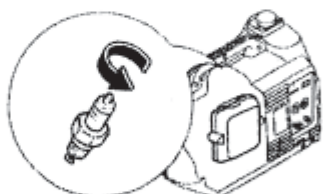

ПЕРЕВЕДИТЕ ВЫКЛЮЧАТЕЛЬ ДВИГАТЕЛЯ  
В ПОЛОЖЕНИЕ "ON"

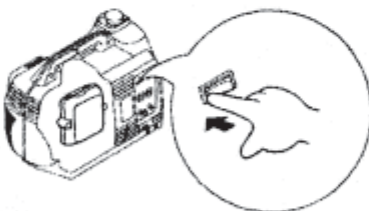

ПРОВЕРЬТЕ НАЛИЧИЕ ИСКРЫ

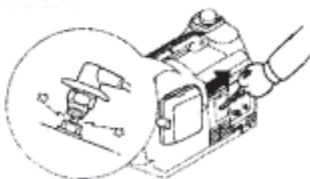

НЕТ НАПРЯЖЕНИЯ НА  
ВЫХОДЕ ГЕНЕРАТОРА.

ПРОВЕРЬТЕ КОНТРОЛЬНЫЕ ЛАМПЫ

1. ЕСЛИ ГОРИТ ЛАМПА ЗАЩИТЫ ПО УРОВНЮ МАСЛА

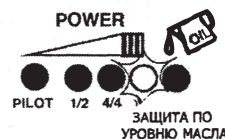

2. ОСТАНОВИТЕ РАБОТУ ДВИГАТЕЛЯ



3. ПЕРЕЗАПУСТИТЕ ДВИГАТЕЛЬ

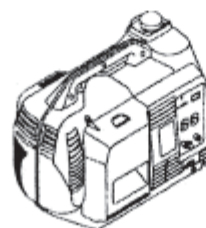
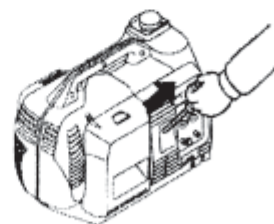

ОК!